

**AUTOMATISCHE SICHERHEITSSABDECKUNG ÜBER DEM BODEN**

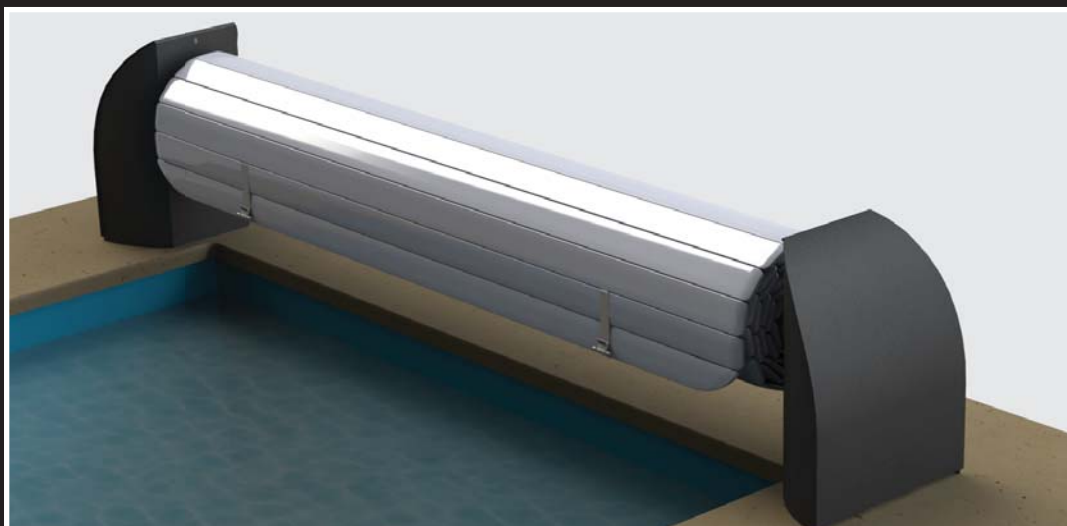

# CONTURA - L

## **TECHNISCHE BESCHREIBUNG**

Installation / Benutzung / Pflege / Instandhaltung / Sicherheitshinweise

Gruppe FIJA

**DEL**

SCHWIMMBECKENTWICKLUNG UND INNOVATION



## ANLEITUNG DEM BENUTZER NACH DER MONTAGE ÜBERGEBEN SORGFÄLTIG DURCHLESEN UND ZUR SPÄTEREN EINSICHTNAHME AUFBEWAHREN

Automatische, elektrische motorisierte Sicherheits-Aufwickelvorrichtung über dem Boden mit Netz-.

Das Öffnen und Schließen wird von einer Person ausgeführt und dauert circa 2 Minuten. Das Verriegeln oder Entriegeln der Befestigungskits dauert ungefähr 3 Minuten.

Maximale Abmessungen des Beckens:

Länge: **10 m + Treppe**

Breite: **5 m**

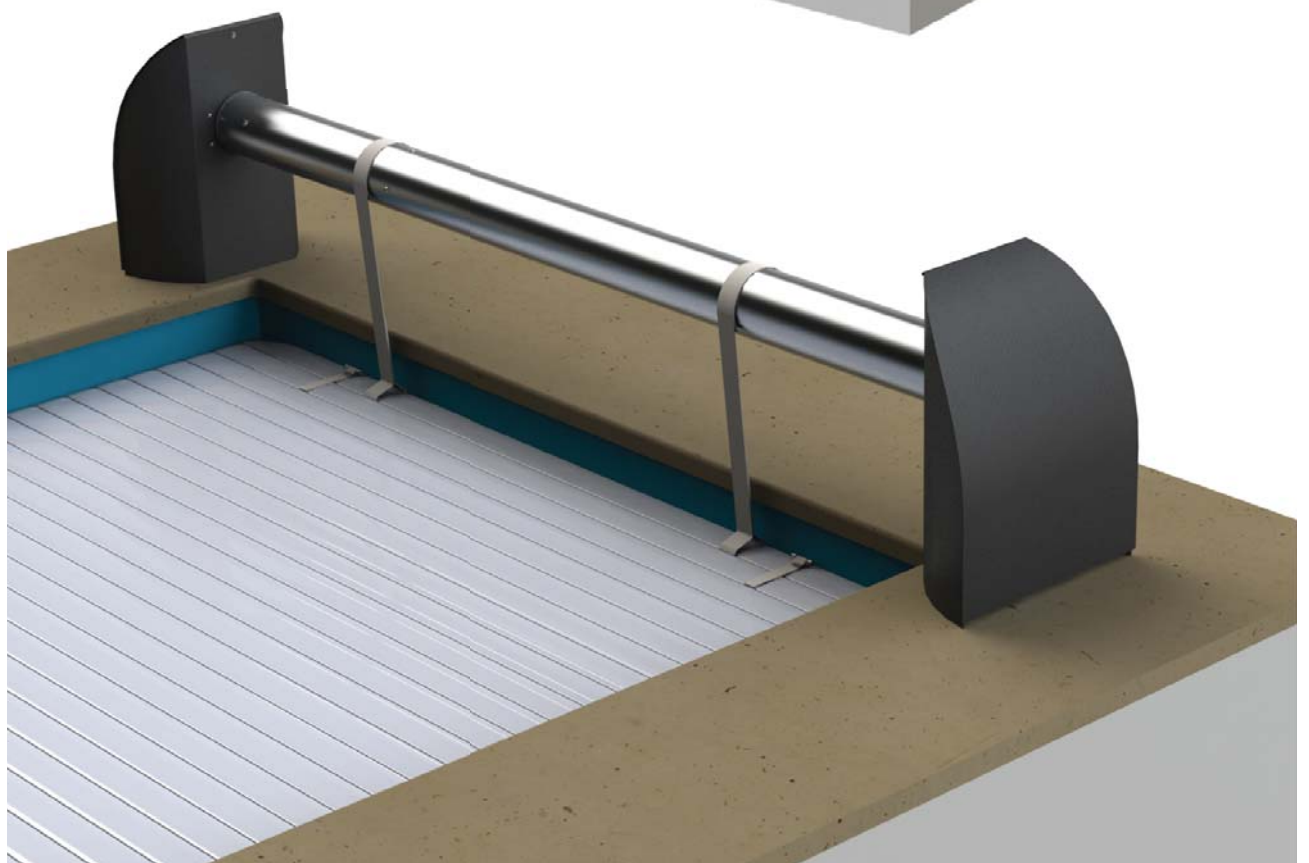
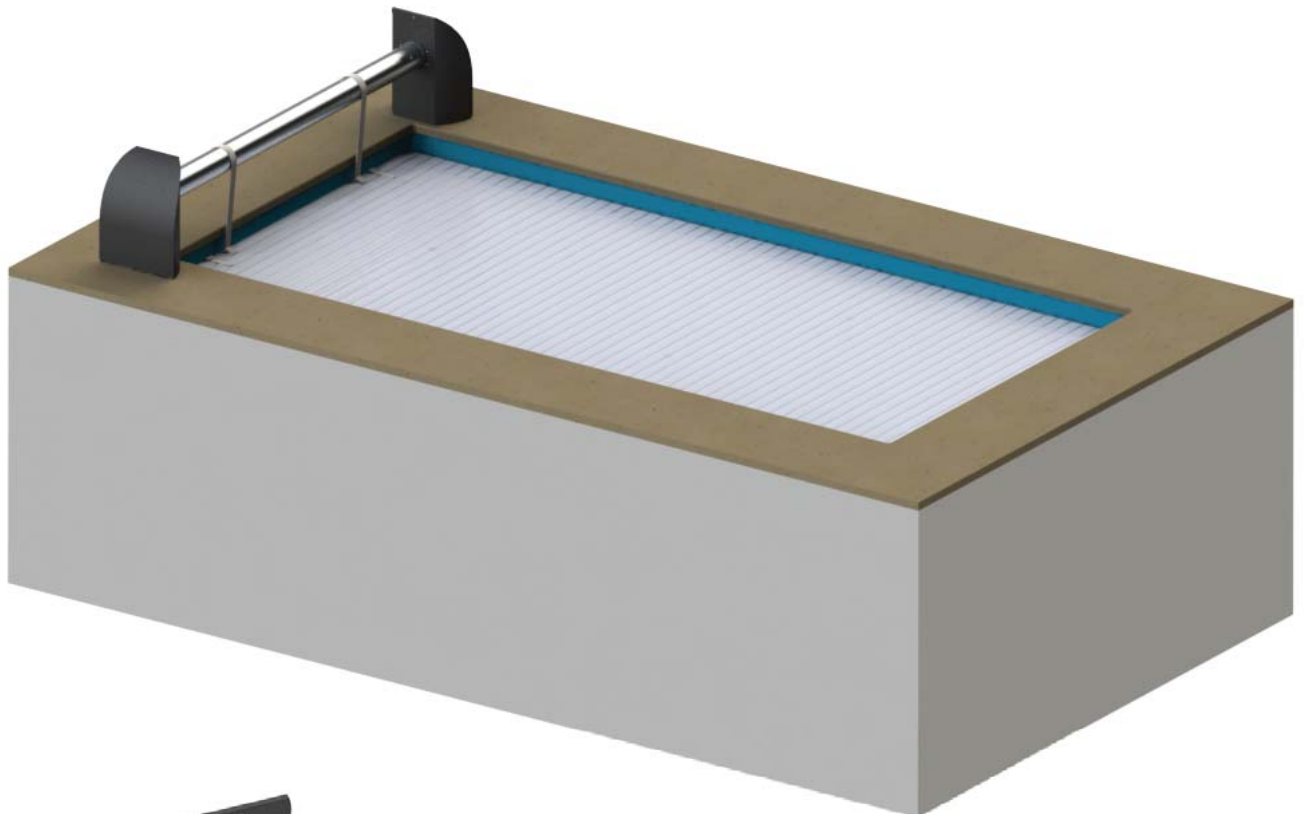

## Aufrollvorrichtung:

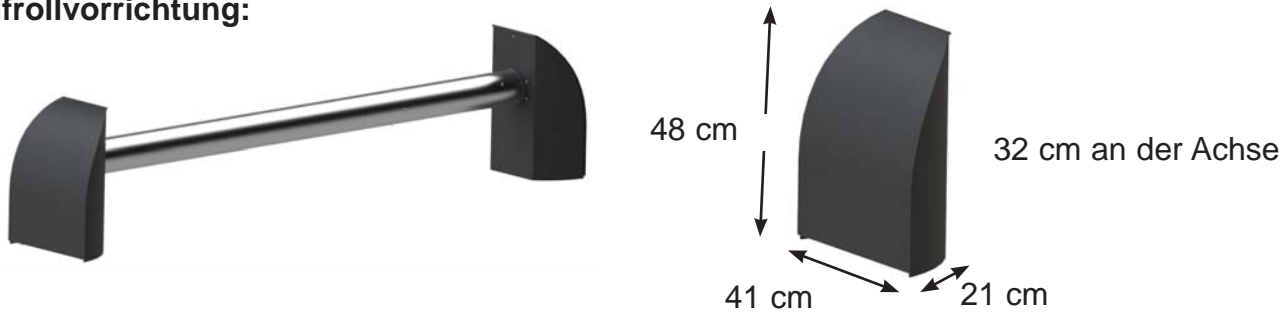

- Der Motor (entspricht den elektrischen Normen) befindet sich im Mast und ist vom Innern der Anschlussklemme aus zugänglich.
- Die Einstellung der "mechanischen Endstellung", die die Blockierung der Umlaufplatte ermöglicht, sobald diese komplett vom Mast abgerollt oder auf ihm aufgerollt ist, erfolgt direkt auf dem Motor.



Fernbedienung :  
Wi-Key "kabellos"  
Oder  
Schlüssel-Steuerlogik



- Der elektrische Schaltkasten wird in einen Technikraum in der Nähe des Beckens platziert. (Maße des Kastens siehe Seite 13)



Als Option:

- **"Regeleinrichtung Elektrolysezelle"** :  
Diese an den elektrischen Schaltkasten der Aufrollvorrichtung und des Elektrolysegeräts angeschlossene Option ermöglicht die automatische Reduzierung der Chlorproduktion, wenn das Becken geschlossen ist, um Überchlorierungen des Wassers zu vermeiden.

## Die Umlaufplatte:

- Die Umlaufplatte setzt sich aus abgedichteten, mit Gelenken versehenen PVC-Lamellen zusammen, die auf der Wasseroberfläche schwimmen.
- Das Spiel zwischen der Wand und der Abdeckung muss  $\leq 70$  mm betragen.
- Die Umlaufplatte ist mit weißen Gurten, die an der ersten Lamelle der Umlaufplatte befestigt sind, mit dem Mast verbunden.
- Am Anfang und am Ende der Umlaufplatte befinden sich Befestigungsgurte, die die Befestigung der Umlaufplatte an dem an der Wand befestigten Kit ermöglichen.

## Befestigungskit:

Push-lock

3 Befestigungsmodi: (an der Fassade verübelt / an der Fassade zu versiegeln / als Reiter)



- Die Befestigungskits werden an jeder Breite des Beckens positioniert. (die Anzahl variiert in Abhängigkeit von der Anordnung des Beckens)
- Diese Befestigungssysteme werden durch ein Werkzeug oder eine doppelte Betätigung betätigt.



## LIEFERUMFANG

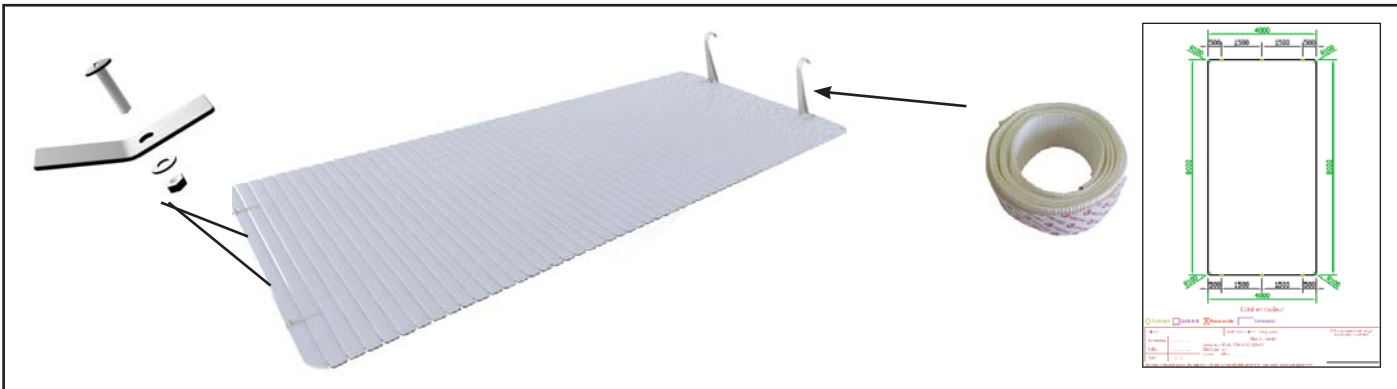
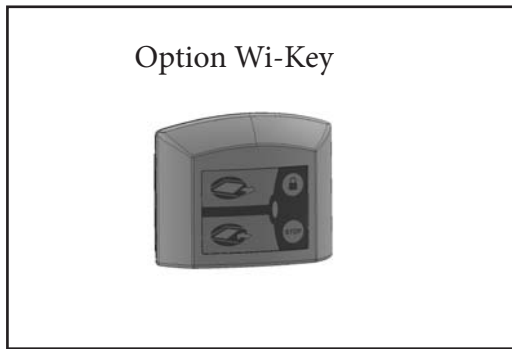
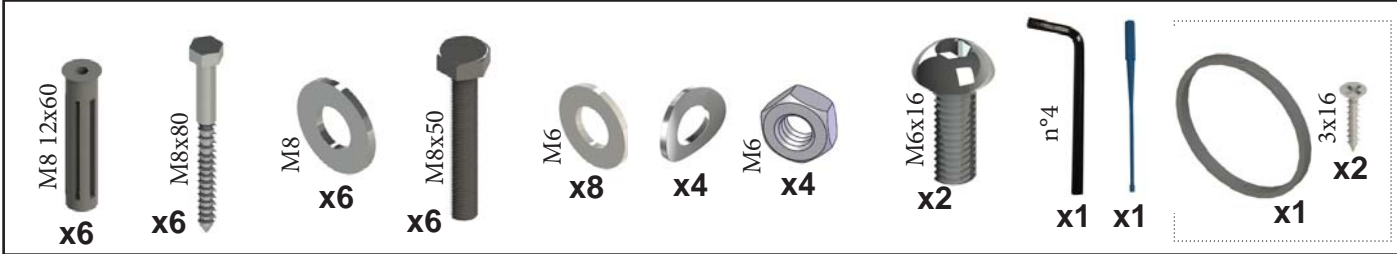
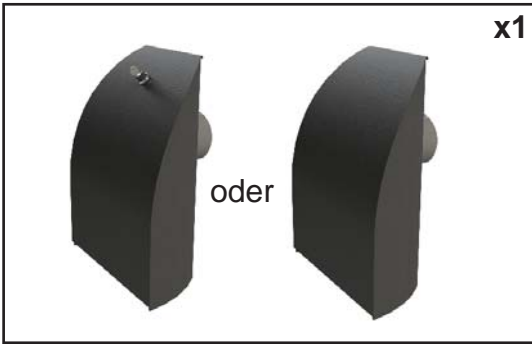

### OPTION - SALZSTOPP



## WERKZEUG



## MONTAGE-INFOS



## VERPACKUNGEN

**z. B. - für ein 4 x 8 m Becken**

1 Palette mit den Maßen 0,80 x 0,60 x 0,55 m --- 40 kg

1 Paket mit den Maßen 4,30x 0,20 m --- 25 kg

4 Pakete mit den Maßen 5 x 0,25 x 0,20 --- 150 kg

**Gesamtgewicht: 205 Kg**

## Informationen vor der Anbringung

Nicht vergessen, den Anschluss zwischen dem elektrischen Schaltkasten und der Motorklemme zu ummanteln.

siehe  
Positionierungsregeln  
Seite 7

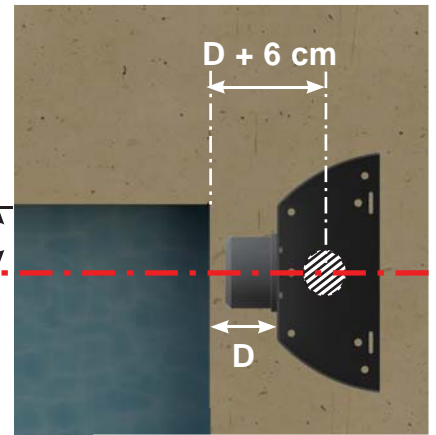

$$D = (\text{Maß zwischen Anschlussklemme - Beckenbreite}) / 2$$

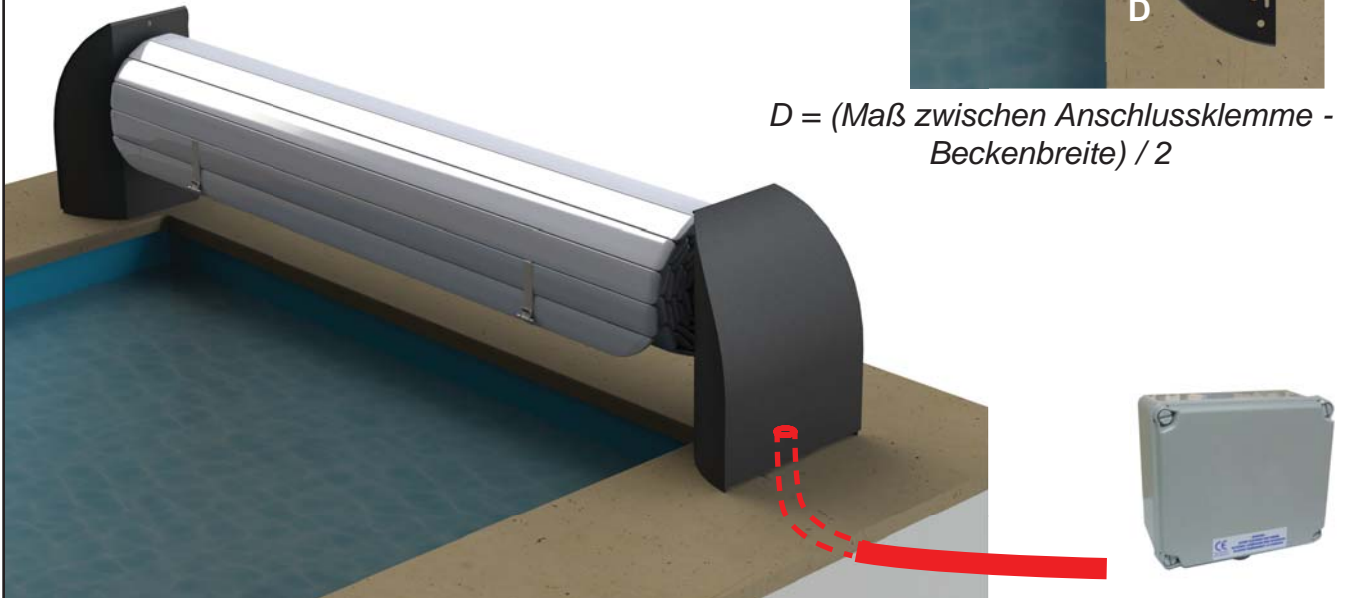

6

## ZUSAMMENBAU / POSITIONIERUNG / BEFESTIGUNG

### Einsetzen der Einstellschrauben

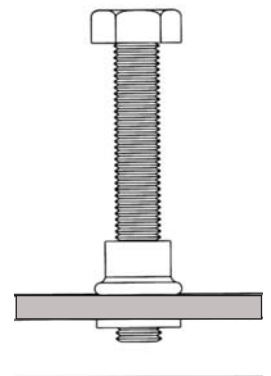
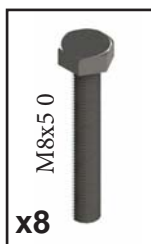

# Zusammenbau

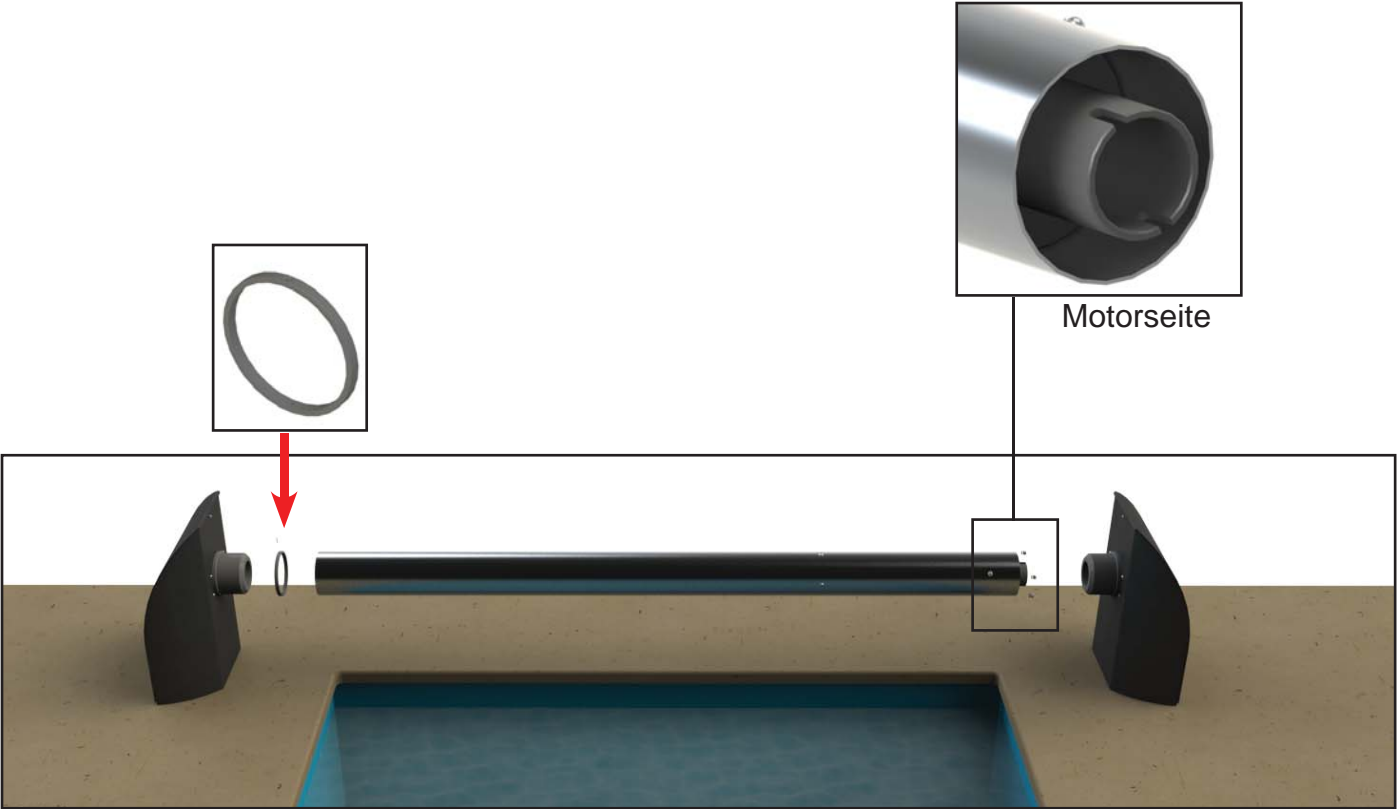
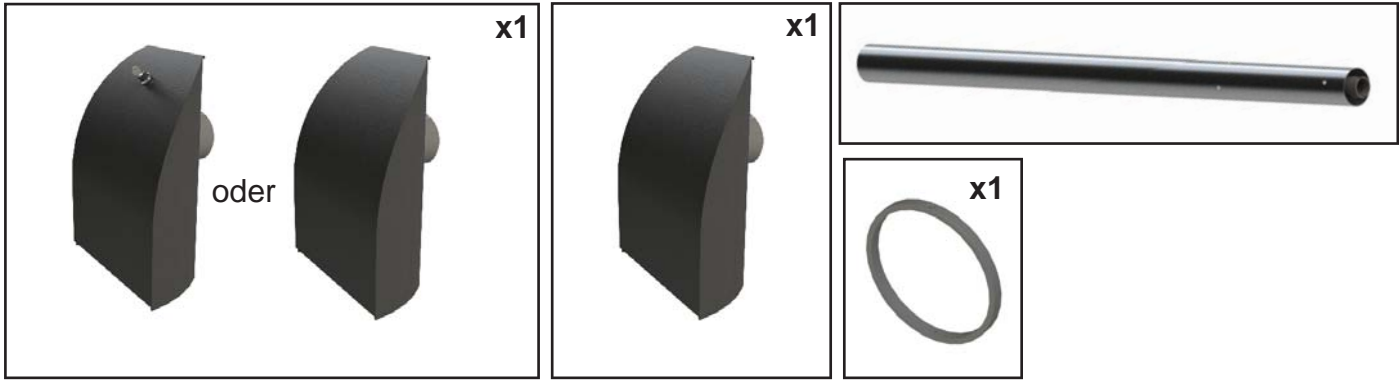

## Positionierung 1

Je nach den Winkeln des Beckens und der Befestigungskits auf der Seite der Aufrollvorrichtung

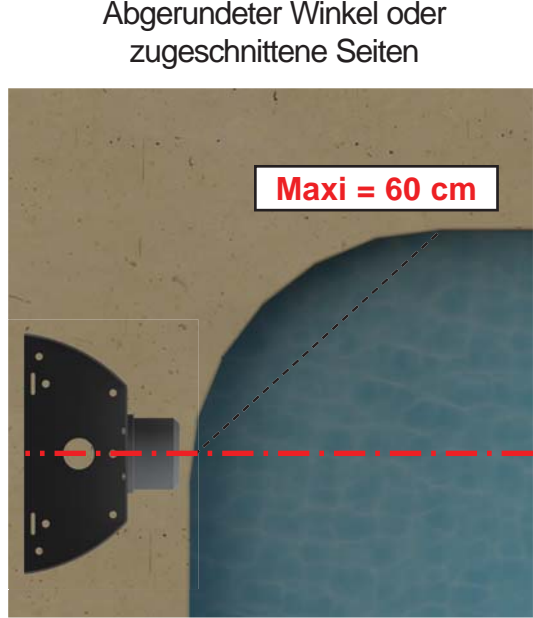
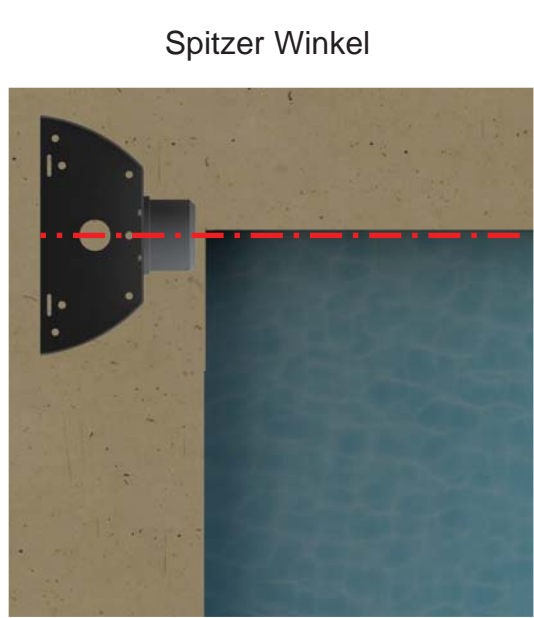

## Positionierung 2

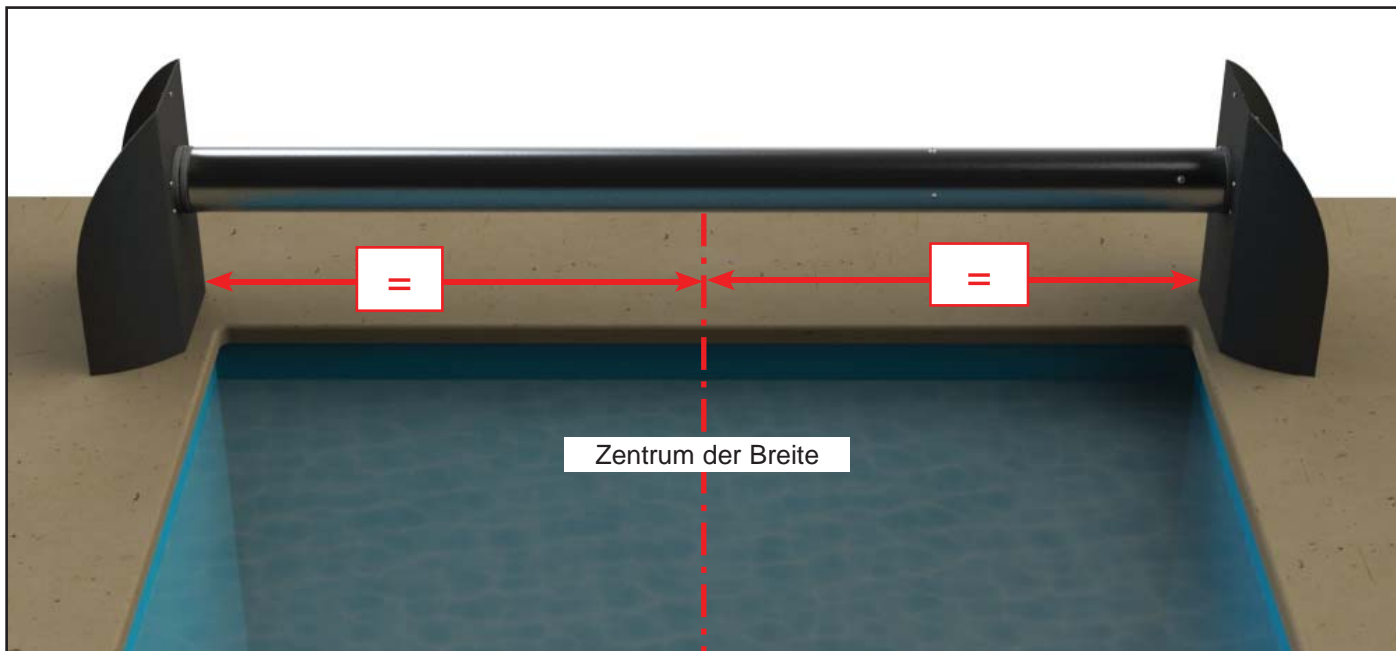

Motorseite

5 mm

5 mm



## Nivellierung

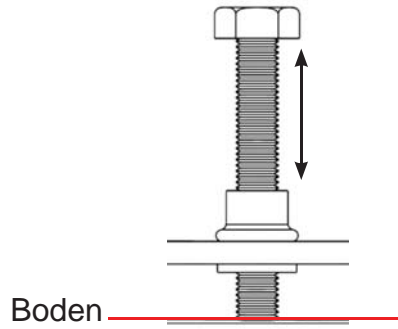
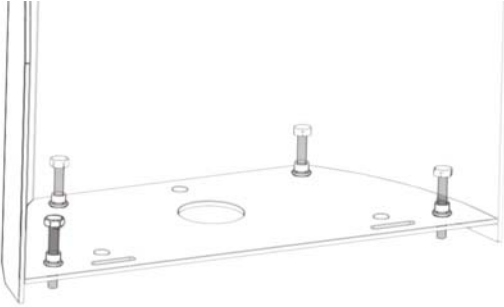
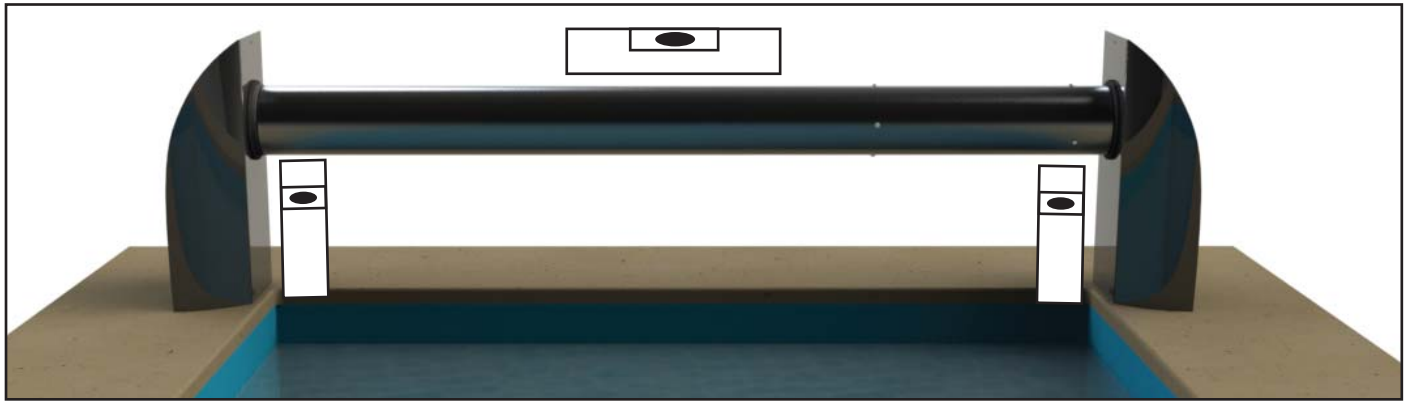

## Befestigen

Vor dem Befestigen überprüfen, dass auf jeder Seite ein Spiel im Betrieb von 5 mm vorhanden ist. (siehe "Positionierung 2, vorherige Seite")

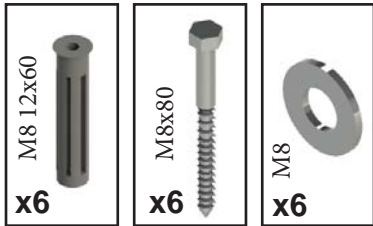

## Befestigung des Einstellrings

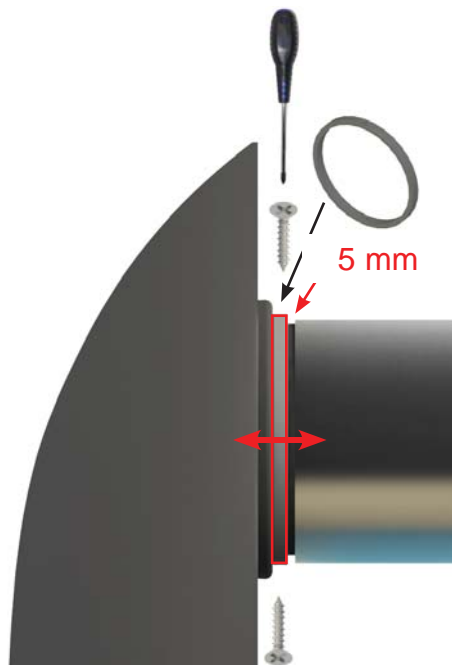
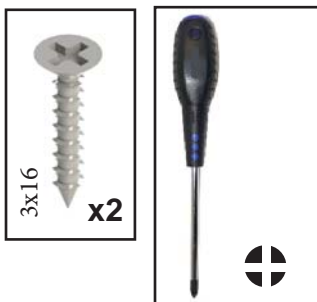

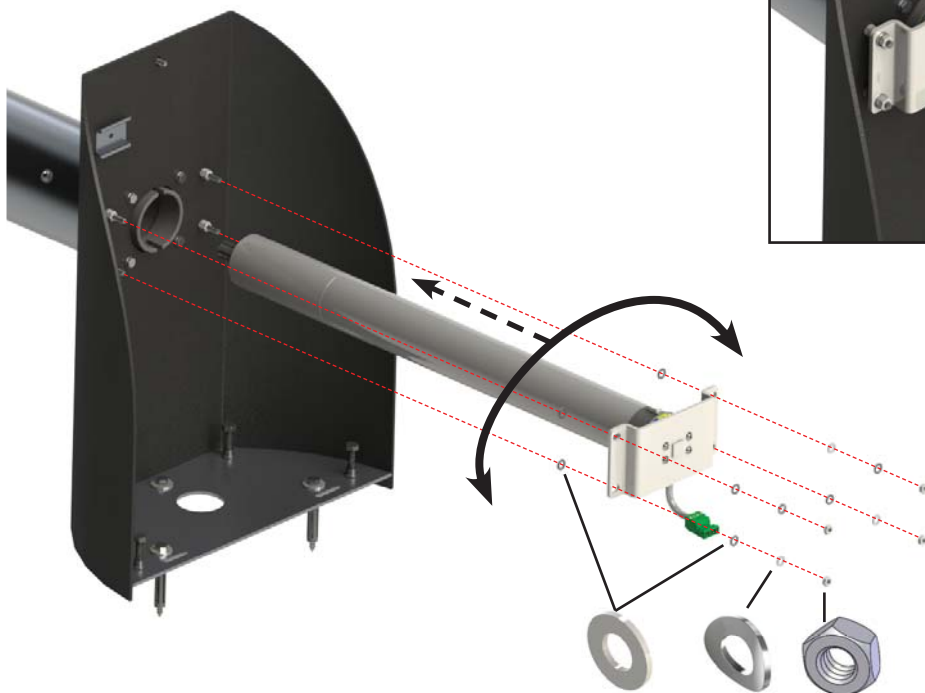
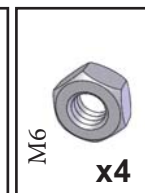

Kleine Rotationsbewegungen mit dem Motor durchführen, um die Fixierung des Motors zu erleichtern.

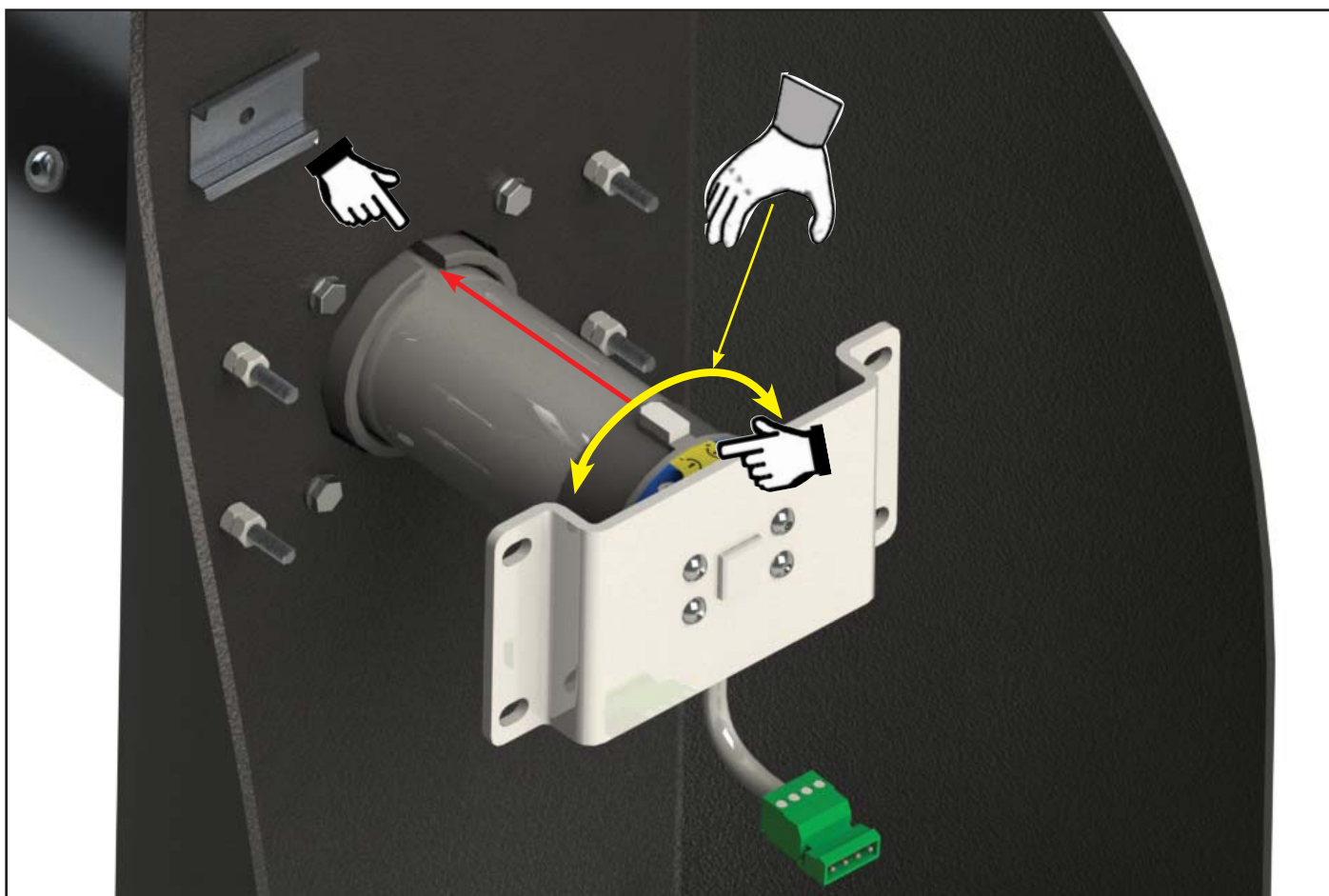





Der elektrische Schaltkasten muss sich in einem trockenen Raum befinden.  
 Die Anlage muss der Norm NF C15-100 genügen. et CEI 60364 (letzte gültige Version) Fragen Sie Ihren Elektriker oder wenden Sie sich an Ihre Stromgesellschaft.  
 Alle unsere Schaltkästen werden mit einphasigem 230 Volt-Strom versorgt (50 Hz).  
 Die für die Eingangsklemmen erforderliche Leistung beträgt 0,15 kW.  
 Vor dem Schaltkasten ist ein Trennschalter mit einer entsprechenden Leistung und einer Fehlerstromvorrichtung von 30 mA vorzusehen.

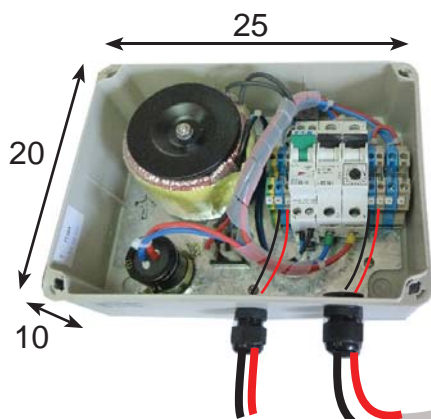

Stromversorgung 230 V

(U1000RO2V ummantelt) nach der geltenden Norm

2 x 4 mm<sup>2</sup> - bis zu 16 m lang.  
 2 x 6 mm<sup>2</sup> - 16 bis 25 m lang.  
 + 2 x 1 mm<sup>2</sup> - OPTION SALZSTOPP  
 Verdrahtung - siehe beiliegende Anleitung



Der elektrische Schaltkasten muss sich in einem trockenen Raum befinden.  
 Die Anlage muss der Norm NF C15-100 genügen, et CEI 60364 (letzte gültige Version) Fragen Sie Ihren Elektriker oder wenden Sie sich an Ihre Stromgesellschaft.  
 Alle unsere Schaltkästen werden mit einphasigem 230 Volt-Strom versorgt (50 Hz).  
 Die für die Eingangsklemmen erforderliche Leistung beträgt 0,15 kW.  
 Vor dem Schaltkasten ist ein Trennschalter mit einer entsprechenden Leistung und einer Fehlerstromvorrichtung von 30 mA vorzusehen.

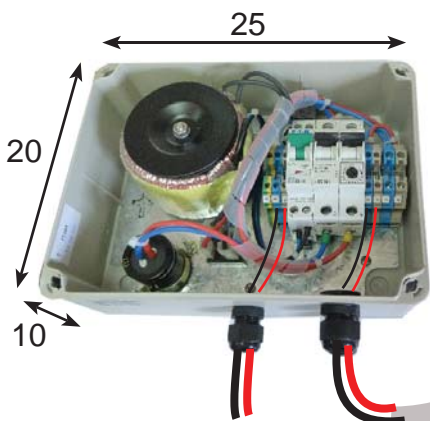

Stromversorgung 230 V

(U1000RO2V ummantelt) nach der geltenden Norm

2 x 4 mm<sup>2</sup> - bis zu 16 m lang.  
 2 x 6 mm<sup>2</sup> - 16 bis 25 m lang.  
 + 2 x 1 mm<sup>2</sup> - OPTION SALZSTOPP  
 Verdrahtung - siehe beiliegende Anleitung



Aufblinker rot / grün = Sender gesperrt  
Entsperrverfahren des Senders, siehe "Seite 23"

Der Sender muss außerhalb des Volumens 0 positioniert werden.

Die Entfernung zwischen dem Sender und dem Empfänger darf nicht größer sein als:

- 50 m in freiem Feld,
- 25 m hinter einer einfachen Mauer,
- 15 m hinter mehreren Mauern oder einer besonders dicken Mauer.

Es wird empfohlen, vor dem Befestigen die Verbindung zwischen Sender/Empfänger zu testen.

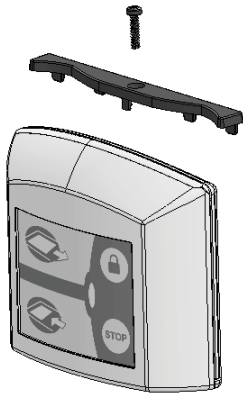

- Die Einbaustelle ist so zu wählen, dass man während der Handhabung prüfen kann, dass niemand in das Becken steigt.
- Die Sperr-"Leiste" muss zwingend installiert werden.
- Vor dem Befestigen des Steuerkastens überprüfen, dass der Sender effektiv mit dem Empfänger kommuniziert.

Wenn der Motor nicht läuft => die Verkabelung und die Abstimmung überprüfen

Der Träger muss auf einer festen Halterung befestigt werden

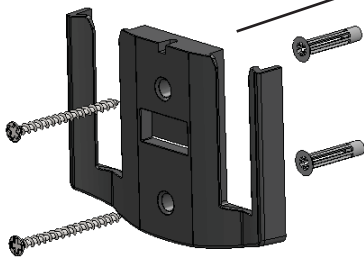

Verschluss



Öffnen



Sperren der Tastatur



Stoppt die aktuelle Aktion

Auf die Richtung der Lamellen achten.

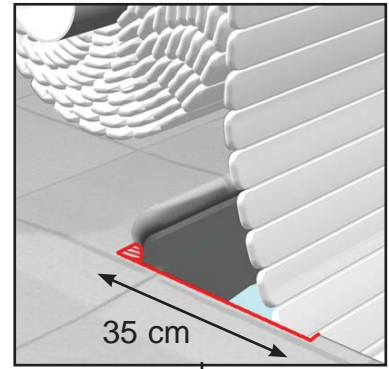
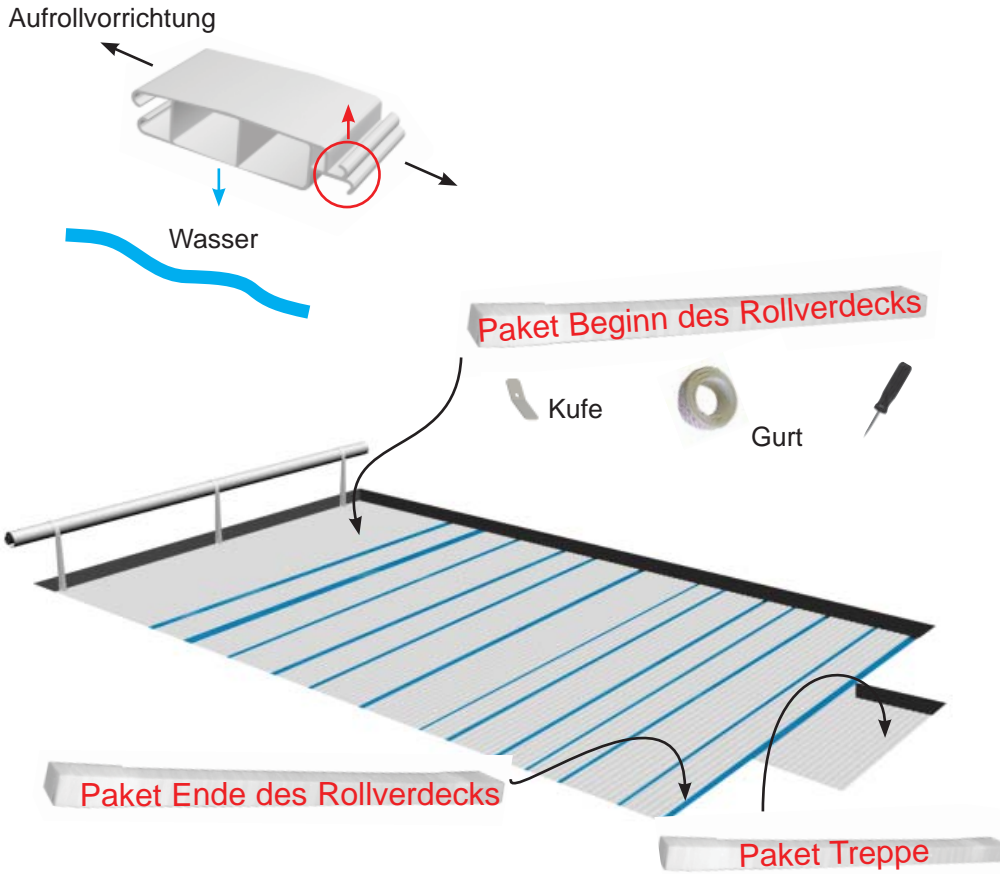

Falls erforderlich, Scheiben auf den Beckenrändern verlegen, um den Durchgang der Umlaufplatte zu erleichtern und Reibungen zu vermeiden.

## Zusammenbau der Lamellen

Per Verklippen

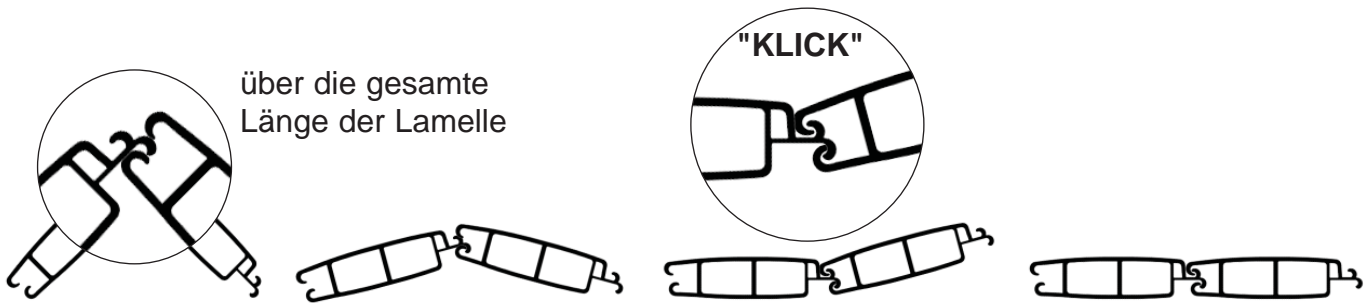

Den Handgriff wiederholen, bis die Lamellen komplett miteinander verklippt sind.

Per Gleiten

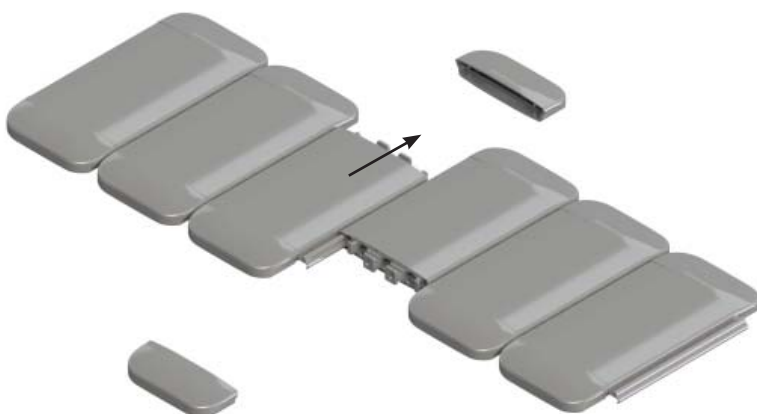

eine Schutzkappe abnehmen

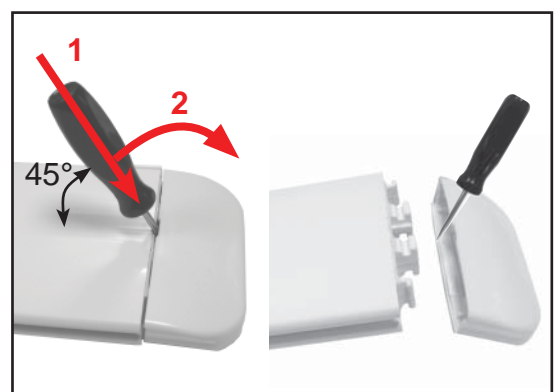

## Zusammenbau des Gurtes zwischen der Umlaufplatte und dem Mast

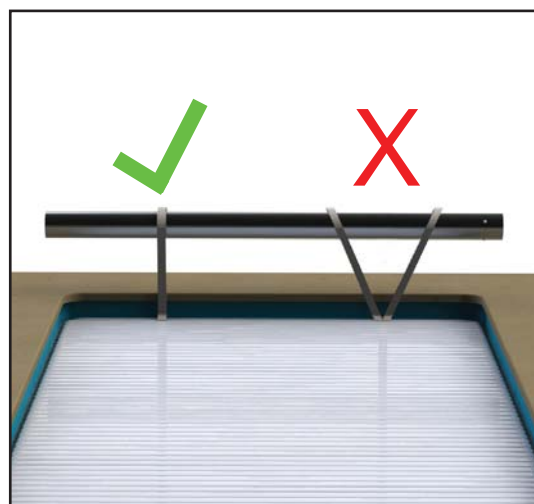
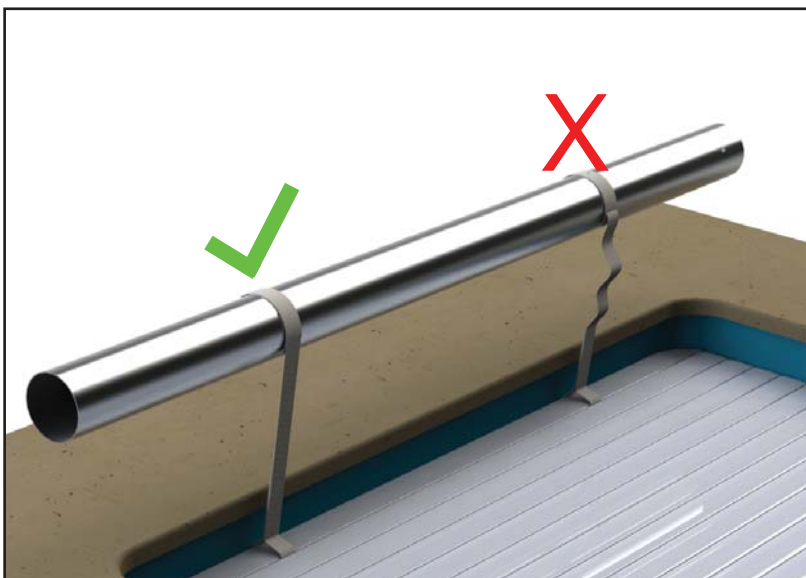
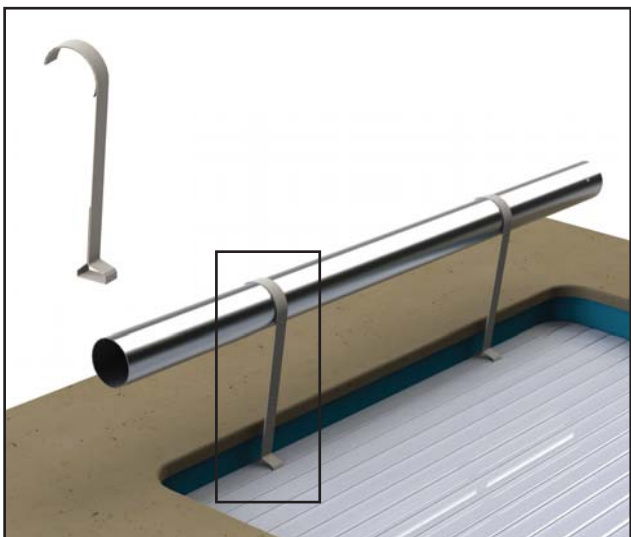

## Zusammenbau der Kufe



Anhand der Kufen kann die Umlaufplatte zu Beginn des Verschlusses des Beckens ausgerichtet werden. Die Bohrungen werden im Werk hergestellt.

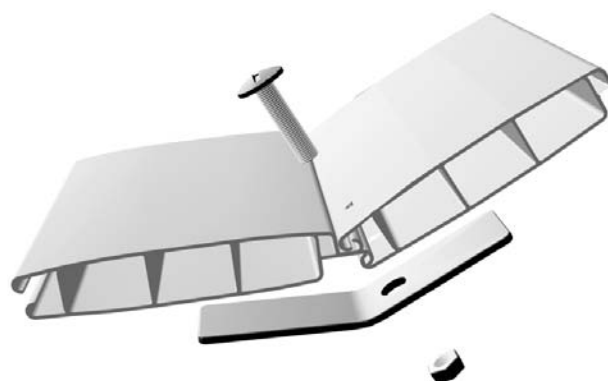
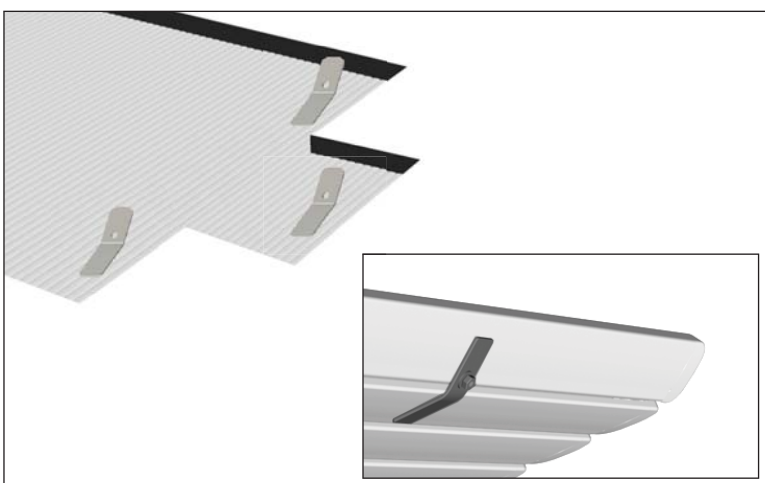



# Überprüfung der Steuerlogik



**Verschluss  
des Beckens**



Wenn die Steuerlogik nicht eingehalten wird, die Kabel 1 und 2 am Motorausgang umkehren. (siehe Verkabelungsschema)



**Öffnung des  
Beckens**



## Einstellung

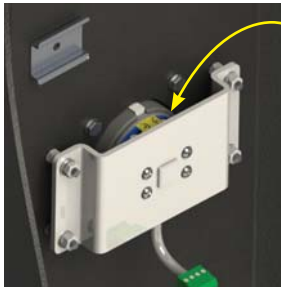

Verschiebungsrichtung  
der Umlaufplatte

Mit einer Drehung in der Richtung +  
vergrößern Sie den Bewegungsbereich  
des Rollladens

Mit einer Drehung in der Richtung -  
verringern Sie den Bewegungsbereich  
der Umlaufplatte

Die Positionierung der Befestigungskits auf dem Becken wird auf dem mit den Lamellen mitgelieferten Plan angezeigt.

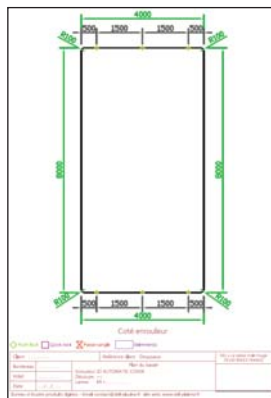

Alle Änderungen der Positionierung der Kits müssen den nachstehend erläuterten Regeln genügen. Für jeden anderen Fall sprechen Sie uns bitte an.

## 18 Positionierungsregeln

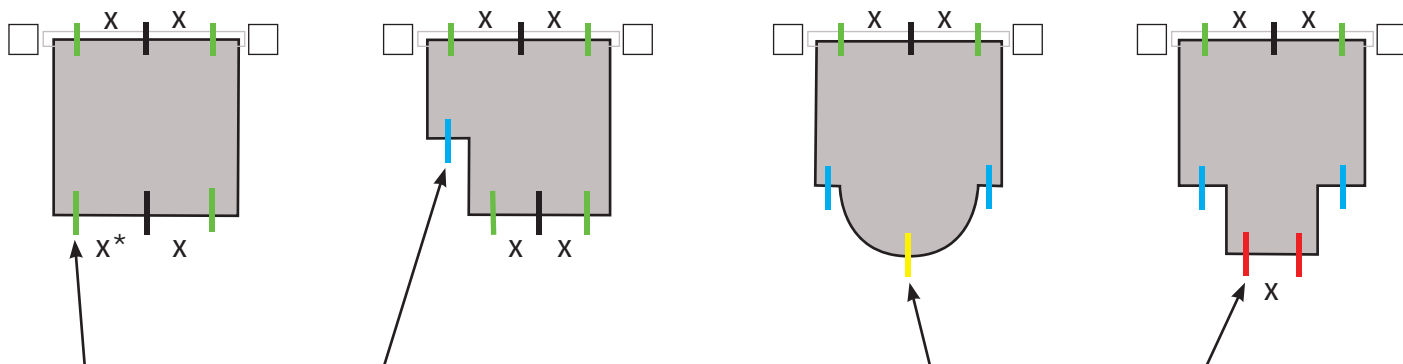

Kit maximal 50 cm vom Rand entfernt

1 zentriertes Kit, wenn < 1 m  
1 Kit maximal 50 cm vom Rand entfernt, wenn < 2 m  
2 Kits wenn > 2 m

Kit am Ende der römischen Treppe

2 Kits maximal 50 cm vom Rand entfernt



\* X darf niemals größer sein als 2 m

## Zu versiegelnde Version

Für Becken aus Beton

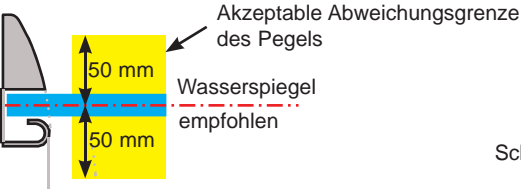
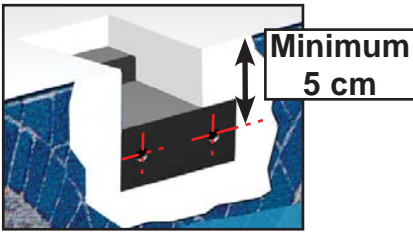

Holzschraube VBA TF Z Pozi Edelstahl A4 Ø6 x 60

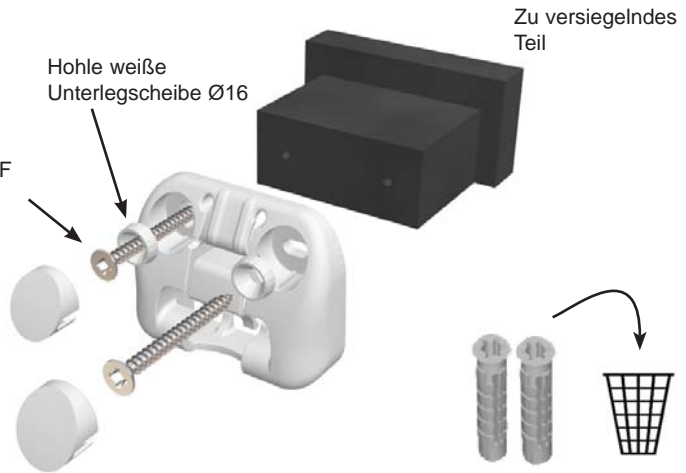

## Reiterversion

Für Becken aus Beton

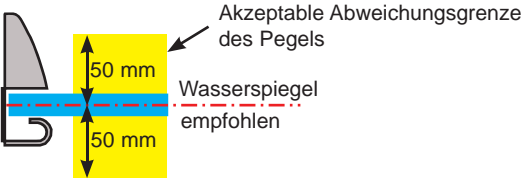
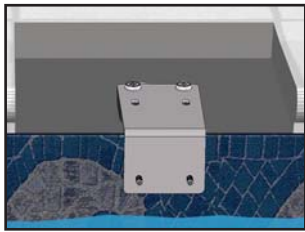

Holzschraube VBA TF Z Pozi Edelstahl A4 Ø6 x 60

Unterlegscheibe Edelstahl A4 M6  
Mutter Edelstahl A4 M6

Reiterträger

Hohle weiße Unterlegscheibe Ø16

Keil 13 mm

Dübel M6 8x40

Schraubenblende

## Gedübelte Fassadenversion

Bei Becken aus Beton oder Betonblocksteinen sowie bei den Becken mit einer Wanddicke von gleich oder größer als 8 mm

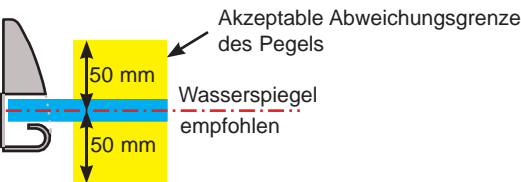
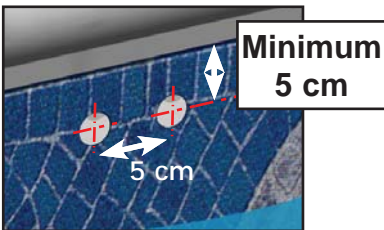

Holzschraube VBA TF Z pozi inox A4 Ø6 x 60

Hohle weiße Unterlegscheibe Ø16

Universaldübel 8 x 40

Schraubenblende

### Beton

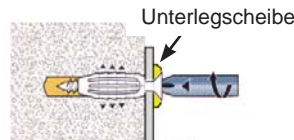

Nicht weiterschrauben, nachdem Sie auf den Spitzenwiderstand gestoßen sind, Sie würden nur die Qualität der Befestigung beeinträchtigen.

### Betonblockstein

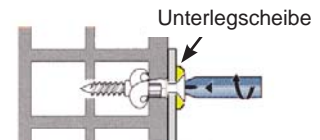

Nachdem Sie auf den Spitzenwiderstand gestoßen sind, 3 Umdrehungen des Schraubenziehers durchführen, um die Befestigung abzuschließen.

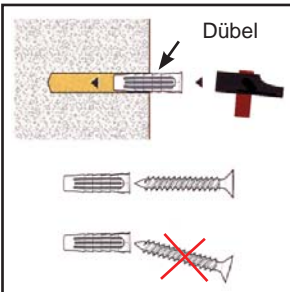

## ÖFFNUNG / VERSCHLUSS DES BECKENS

**STETS ÜBERPRÜFEN, OB DER WASSERSPIEGEL DES BECKENS KONSTANT IST UND DEN EMPFEHLUNGEN DES MERKBLATTES ENTSPRICHT DIE PERSON, DIE DIE SICHERHEITSDABDECKUNG BEDIENGT, MUSS SICH DAVON ÜBERZEUGEN, DASS NIEMAND BADET UND BEIM ÖFFNEN UND SCHLIESSEN DAS BECKEN STETS IM BLICK HABEN.**

- Die Abdeckung muss zwingend komplett geöffnet oder geschlossen werden, ohne sie jemals in einer Zwischenposition zu belassen.
- Mit einem automatischen Kontaktarm unter der Abdeckung überprüfen, dass das Versorgungsrohr beim Öffnen und Verschließen des Rollladens nicht die Bewegung der Lamellen beeinträchtigt.
- Beim Schließen des Rollladens müssen auf der Wasseroberfläche schwimmende Gegenstände unbedingt entfernt werden.
- Die Abdeckung beim Ein- oder Ausrollen nicht blockieren.
- Die automatische Abdeckung nicht betätigen, wenn das Rollverdeck durch Eis blockiert ist.
- Das Öffnen und Schließen wird von einer Person ausgeführt und dauert circa 2 Minuten. Das Verriegeln oder Entriegeln der Befestigungskits dauert ungefähr 3 Minuten.

**Öffnen: Das Rollverdeck vor der Betätigung des Motors immer entriegeln.**

- Alle Befestigungssysteme entriegeln.
- Die Steuerung der Öffnung betätigen.
- Die Wi-Key-Steuerung verriegeln und speichern Sie den Schlüssel.



**Verschluss:**

- Schlüsseltaste betätigen
- Sämtliche Befestigungssysteme verriegeln.
- Die Wi-Key-Steuerung verriegeln und speichern Sie den Schlüssel.



Rollabdeckung niemals mit einem nicht für diesen Gebrauch bestimmten Produkt abdecken, da sich die Lamellen sonst verformen könnten.

Niemals Gegenstände (Handtuch, Schwimmreifen,...) auf der Rollabdeckung liegenlassen, da die Lamellen bei Sonneneinstrahlung an bestimmten Stellen aufschwellen können und für diesen Fall keine Garantie übernommen wird.

«Die Polykarbonat-Solarlamellen sind mit Brombehandlungen bzw. bromhaltigen Behandlungsmitteln nicht kompatibel.

Keine unverdünnten chemischen Mittel (z.B. Algenvernichtungsmittel) direkt auf die Polykarbonat-Solarlamellen auftragen. In jedem Fall zuerst eine Probe an einer kleinen Fläche vornehmen.»

## VERRIEGELUNG UND ENTRIEGELUNG DES PUSH-LOCKS

### Verriegelung

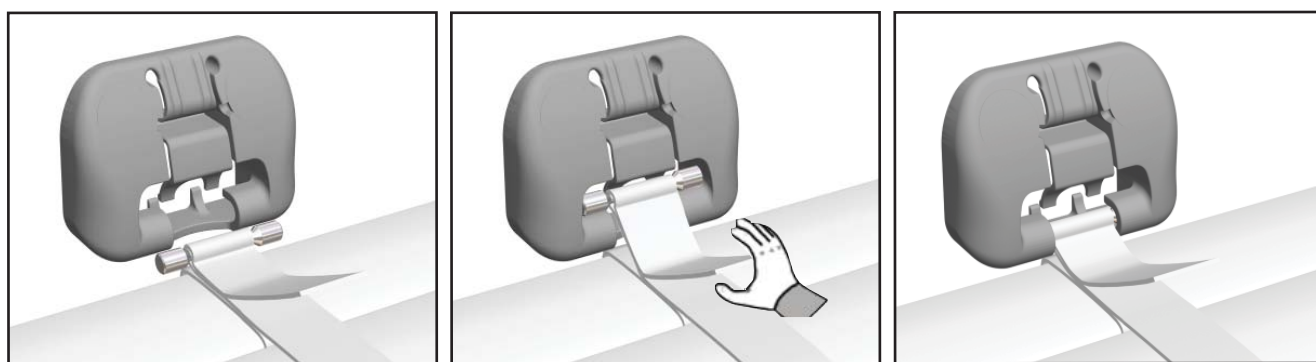

### Entriegelung

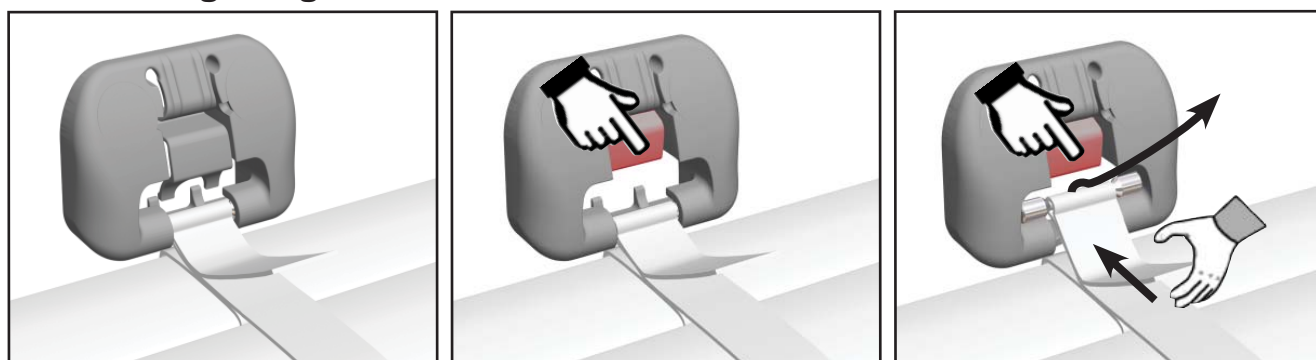



### VERRIEGELUNG VON WI-KEY

- Mindestens 3 Sekunden lang auf drücken, bis die Kontrollleuchte blinkt

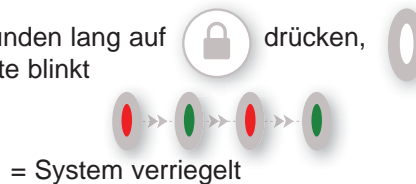

### ENTRIEGELUNG VON WI-KEY

- Anhaltend auf die Taste drücken.
- Gleichzeitig nacheinander auf die drei folgenden Tasten drücken:



- Die "Kontrollleuchte" = Sender entriegelt leuchtet weiterhin auf

### LEUCHTANZEIGEN

Sobald Sie auf eine Taste drücken, informieren Sie nachstehende Leuchtanzeigen über den Status (verriegelt/entriegelt) der Wi-key-Steuerung sowie über den Ladestand der Batterien.

	Grüne Led	----->	Wi-key entriegelt
	Grün/rot blinkende LED	----->	Wi-key verriegelt
	Orangefarbene LED	----->	Batterien schwach
	Rote LED	----->	Batterien auswechseln (2 x LR03)

## WASSERSTAND DES BECKENS

- Um eine optimale Sicherheit und einen einwandfreien Betrieb der Aufrollvorrichtung zu gewährleisten, stets überprüfen, dass der Wasserstand des Beckens konstant bleibt und den Herstellerempfehlungen entspricht. (Für einen besseren Komfort einen Überlauf und einen Wasserstandsregler verwenden).
- Ein zu hoher Pegel ist auf einen durch Blätter oder Sonstiges verstopften Überlauf zurückzuführen.
- Bei einem zu niedrigen Wasserstand besteht die Gefahr des Blockierens.
- Bei einer Auskehlung oder einem Handlauf muss der Wasserstand durch einen Wasserstandsregler kontrolliert werden.

## FILTERUNG

- Die Filterung während der Sonnenstunden programmieren und sie permanent laufen lassen, sobald das Wasser 25°C erreicht.

## PFLEGE (ÜBERNAHME DURCH DEN KUNDEN)

- Gründliche Reinigung Ihrer Abdeckung zweimal pro Jahr (Inbetriebnahme und Überwinterung) Das ist umso wichtiger, wenn das Wasser Ihres Schwimmbeckens kalkhaltig ist. Hierfür ein Hochdruckgerät mit lauwarmem Wasser und einem Entkalker (Décalcit super) verwenden.
- Achten Sie ebenfalls darauf, die Befestigungssysteme und insbesondere die Ringschraube regelmäßig zu reinigen, damit sie nicht blockieren.
- Bei anormalen Belastungen der Abdeckung (Sturz) ist das gesamte System zu überprüfen.
- Die Gurte jährlich überprüfen.

## ÜBERWINTERUNG

- Das Schwimmbecken je nach seiner geographischen Lage überwintern lassen.
- Das Rollverdeck in seiner Sicherheitsposition verschließen.
- Die Batterien in der Rollvorrichtung angeschlossen lassen und die Solarbatterie nicht abdecken.
- Wir empfehlen die Installation der Überwinterungshülle IVERNA zum Schutz der Abdeckung vor UV-Strahlen und Verschmutzungen.

## INSTANDHALTUNG

- Jegliche Arbeiten dürfen nur von einem Fachmann ausgeführt werden, der ggf. mit dem Hersteller Kontakt aufnimmt.
- Sämtliche Ersatzteile müssen Originalteile sein oder der Norm entsprechen.
- Die gesamte Abdeckung überprüfen.
- Bei jedem Saisonbeginn und bei einem eventuellen Unfall (Sturz eines Körpers, Hagel auf dem Rollverdeck, übermäßige Beanspruchung auf der Abrollvorrichtung, usw.) ist zu überprüfen, ob die Lamellen keine sichtbaren Beschädigungen aufweisen, die die Sicherheitsfunktion des Rollverdecks in Frage stellen könnten (Risse, Löcher, Verformungen in den Lamellen, usw.) Ggf. die Lamellen oder die gesamte Umlaufplatte austauschen.
- Das Rollverdeck weder im Winter noch im Sommer mit einer blickdichten Plane abdecken. "Gefahr der Beschädigung der Lamellen aufgrund einer Temperaturerhöhung"
- Die "Kontrollleuchte" blinkt ROT = die Batterien des Steuerkastens Wi-key austauschen

## AUSSCHALTUNG AUFROLLVORRICHTUNG

Bei einer Motorpanne oder einem Stromausfall können Sie den Motor herausnehmen, um das Becken manuell zu schließen.

- 1 - Die Stromversorgung abschalten
- 2 - Den Motor vom Netz nehmen
- 3 - Die Befestigungen abnehmen und den Motor herausnehmen
- 4 - Die Umlaufplatte per Hand abrollen.
- 5 - Die Befestigungskits anbringen

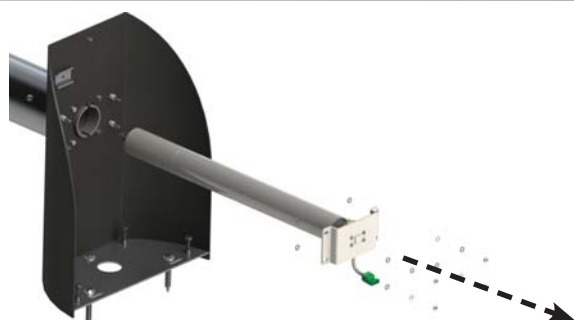

## Abstimmung -- fertig abgestimmt geliefert

### 1 Sender

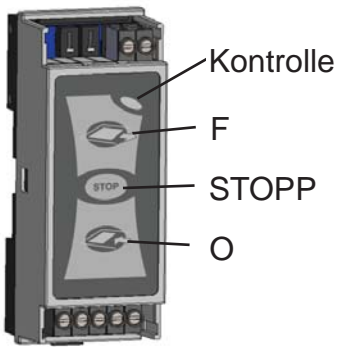

Auf "STOP" drücken und ohne loszulassen mehr als 3 Sekunden auf "O" drücken  
OK, wenn die "Kontrollleuchte" grün blinkt.

Die Abstimmung eines Senders muss innerhalb der nächsten 30 Sekunden erfolgen.

### 2 Sender

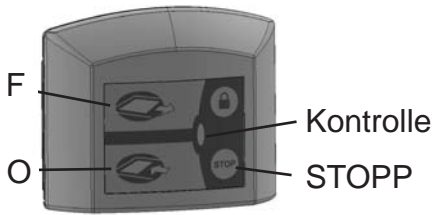

Auf "STOP" drücken und ohne los zu lassen mehr als 3 Sekunden auf "O" drücken  
OK, wenn die "Kontrollleuchte" grün / rot blinkt.

Die Abstimmung eines anderen Senders muss innerhalb der nächsten 30 Sekunden erfolgen.

## Auswechseln der Batterien



Beim erneuten Montieren auf die Dichtung achten

	Empfänger	Sender	
Hersteller	DEL	DEL	<p>Sender Empfänger</p> <p>Version V0 - M1</p> <p>Version M2</p>
Art.-Nr.	Empfänger Wikey	Sender Wikey	
Kategorie	3 (EN 300220-1)	3 (EN 300220-1)	
Reichweite	50 m im freien Feld	50 m im freien Feld	
	25 m durch eine Betonwand	25 m durch eine Betonwand	
Stromversorgung	12 bis 48 Vcc 30mA max	2 Batterien, 1,5V AAA	
Schutzart	< IP40	< IP54	

**SEHR GEEHRTE KUNDEN,**

**MIT DER WAHL EINER AUTOMATISCHEN SICHERHEITS-ABROLLVORRICHTUNG DEL HABEN SIE IHR VERTRAUEN UNS GEGENÜBER ZUM AUSDRUCK GEBRACHT, DAFÜR MÖCHTEN WIR IHNEN DANKEN.**

**WIR EMPFEHLEN IHNEN, DIE NACHSTEHENDEN HINWEISE AUFMERKSAM ZU LESEN.**

## **SICHERHEITSHINWEISE**

**- Das Schwimmbecken kann für Ihre Kinder eine große Gefahr darstellen. SIE KÖNNTEN SEHR SCHNELL DARIN ERTRINKEN. KINDER IN DER NÄHE EINES SCHWIMMBECKENS ERFORDERN IHRE STÄNDIGE WACHSAMKEIT UND IHRE AKTIVE AUFMERKSAMKEIT, SELBST WENN SIE SCHWIMMEN KÖNNEN.**

**DIE PHYSISCHE ANWESENHEIT EINES ERWACHSENEN IST UNABDINGBAR, WENN DAS BECKEN OFFEN IST.**

**MACHEN SIE SICH MIT DEN RETTUNGSMASSNAHMEN VERTRAUT.**

**IN DER NÄHE DES SCHWIMMBECKENS DIE NOTRUFNUMMERN ANZEIGEN UND ABSPEICHERN.**

- FEUERWEHR: 18 (IN FRANKREICH) ODER 112 VON EINEM MOBILTELEFON AUS
- KRANKENWAGEN: 15 (FÜR FRANKREICH)
- GIFTNOTRUFZENTRALE:

**- DIESE ABDECKUNG IST KEIN ERSATZ FÜR DEN GESUNDEN MENSCHENVERSTAND ODER DAS INDIVIDUELLE VERANTWORTUNGSBEWUSSTSEIN. AUCH KANN SIE DIE WACHSAMKEIT DER ELTERN UND / ODER DER VERANTWORTLICHEN ERWACHSENEN NICHT ERSETZEN, DIE EIN WESENTLICHER FAKTOR FÜR DEN SCHUTZ VON KLEINKINDERN BLEIBT.**

**- ACHTUNG! DIE SICHERHEIT IST NUR MIT EINER GESCHLOSSENEN, VERRIEGELTEN UND ORDNUNGSGEMÄSS ENTSPRECHEND DEN HERSTELLERANWEISUNGEN INSTALLIERTEN ABDECKUNG GEWÄHRLEISTET.**

**- DIE VOM HERSTELLER DEFINIERTEN WASSERSTÄNDE EINHALTEN.**

**- DIE ABDECKUNG MUSS BEI EINEM VERLASSEN DES HAUSES, SELBST FÜR EINE KURZE ZEITDAUER, GRUNDSÄTZLICH INSTALLIERT WERDEN.**

**- VOR UND WÄHREND DER HANDHABUNG KONTROLLIEREN, DASS SICH WEDER MENSCHEN NOCH FREMDKÖRPER IM BECKEN BEFINDEN.**

**- DAS NOTWENDIGE WERKZEUG FÜR DIE BETÄTIGUNG DER ABDECKUNG AUSSERHALB DER REICHWEITE VON KINDERN AUFBEWAHREN. (BEISPIEL: DER SCHLÜSSEL)**

**- DER MECHANISMUS DARF NUR VON EINEM VERANTWORTLICHEN ERWACHSENEN UMGESETZT WERDEN.**

**- ES IST VERBOTEN, AUF EINE SICHERHEITSABDECKUNG ZU STEIGEN, DARAUF ZU LAUFEN ODER ZU SPRINGEN.**

**- WIRD EINE FEHLFUNKTION FESTGESTELLT, DIE DEN VERSCHLUSS UND DIE SICHERUNG DES BECKENS VERHINDERT, ODER BEI EINEM VORÜBERGEHENDEN AUSFALL DER AUSRÜSTUNG ODER DES BECKENS, JEGLICHE MASSNAHMEN ERGREIFEN, DAMIT KLEINKINDER KEINEN ZUGANG ZUM BECKEN HABEN, UND ZWAR BIS ZUR REPARATUR DER ABDECKUNG.**

**- EIN KIND ERTRINKT INNERHALB VON 3 MINUTEN, ES GIBT KEINEN SCHUTZ, DER JEMALS DIE AUFSICHT UND DIE WACHSAMKEIT EINES VERANTWORTLICHEN ERWACHSENEN ERSETZEN KÖNNTE.**

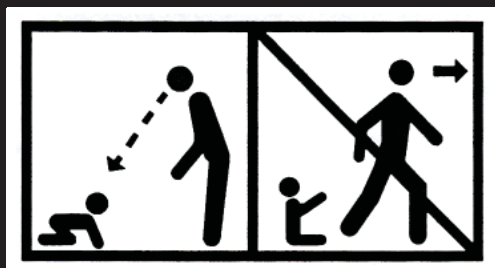

**SCHWIMMBECKENBAUER,**

ZA La basse croix rouge 35530 Brécé - Tel.: + 33 (0)2 99 370 370